

**Sliding Door Lock**

*Cerrojo - Puerta deslizante*

**Verrou - Porte coulissante**

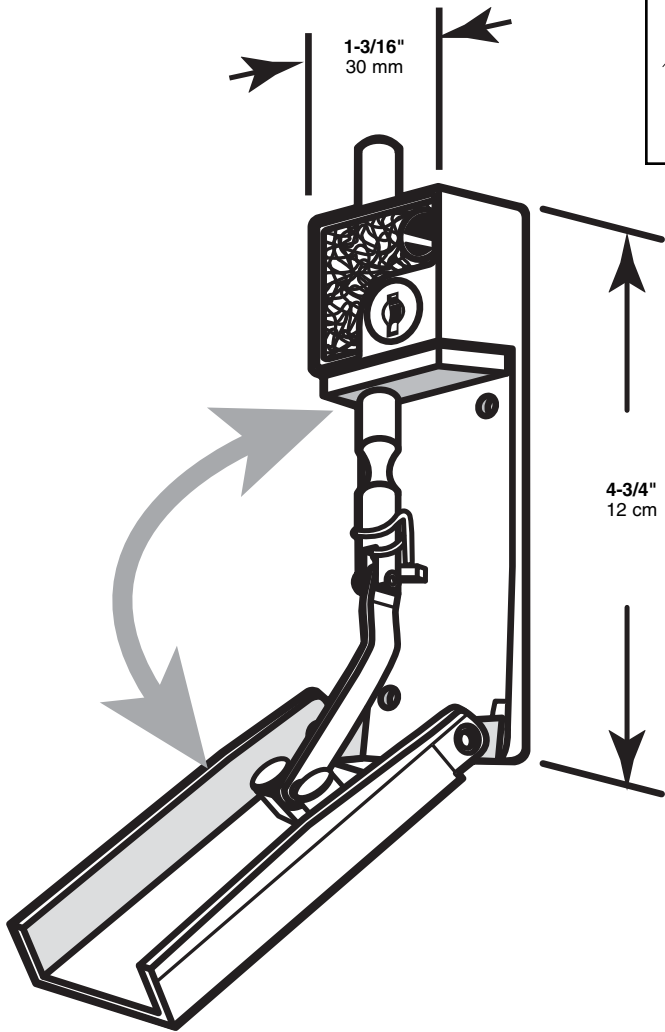
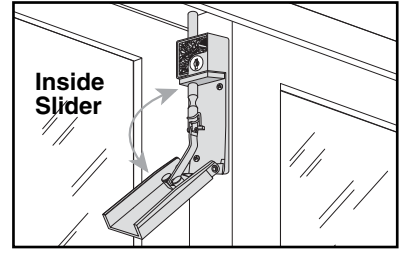
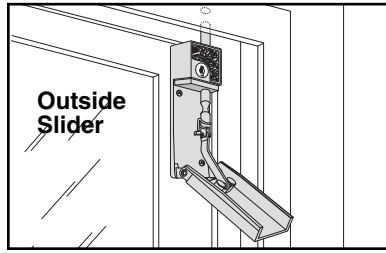

**INSTALLATION:** Close and lock patio door. Unlock lock with key and pull bottom section of housing down and away from lock body. This will retract the side bolt and expose two screw holes. Locate lock to top back edge of inside sliding door (or top front face of outside slider; **use caution** in determining exact location as drill or screw contact with glass will cause breakage) and position as close to upper track flange as possible, without actually making contact. Mark all three screw hole locations and drill thru one metal surface using a 1/8\"

**INSTALACIÓN:** Cierre y bloquee con el pestillo la puerta del patio. Abra la cerradura con la llave y quite la parte inferior de la caja, empujándola hacia abajo y lejos de la cerradura. Se utiliza este procedimiento para extraer el pestillo lateral y exponer los dos orificios para tornillos. Coloque la cerradura sobre el borde superior trasero de la parte interior de la puerta deslizante (o sobre la cara superior delantera de la parte deslizante exterior; determine cuidadosamente el lugar exacto, ya que el contacto con una broca de taladro o con un tornillo provocará una ruptura) y coloque la cerradura tan cerca como sea posible del borde del riel superior, sin tocarlo. Marque el lugar de los tres orificios de los tornillos y taladre a través de una superficie metálica, utilizando una broca de taladro de 1/8\"

**INSTALLATION:** Fermez et verrouillez la porte-patio. Déverrouillez la serrure à l'aide de la clé et retirez la section inférieure du boîtier en la tirant vers le bas et à l'écart de la serrure. Cette procédure servira à dégager le verrou latéral et exposer les deux orifices de vis. Placez la serrure sur le rebord supérieur arrière de la partie intérieure de la porte coulissante (ou sur la face supérieure avant de la partie coulissante extérieure; procédez avec soin en déterminant l'emplacement exact, car un contact du foret d'une perceuse ou d'une vis avec le verre provoquera un bris) et placez la serrure aussi près que possible du rebord du rail supérieur, sans réellement le toucher. Marquez l'emplacement des trois orifices de vis et percez à travers une seule surface métallique, à l'aide d'un foret de perceuse de 1/8\"

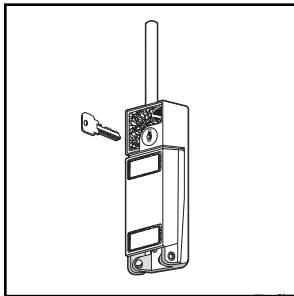

**Locked**

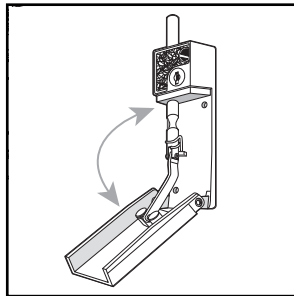

**Unlocked**

**TOOLS NEEDED  
HERRAMIENTAS REQUERIDAS  
OUTILS REQUIS**



Phillips Screwdriver  
Destornillador Phillips  
Tournevis Phillips



Drill with 1/8\"



**NOTE:** Installation drawings are typical for this style of replacement part. They may not show a part identical to the one you are installing.

**NOTA:** Los dibujos para la instalación son genéricos para repuestos de este tipo; por lo que podrían no mostrar una pieza idéntica a la que usted esté instalando.

**REMARQUE:** Les dessins d'installation sont typiques pour ce style de pièce de rechange. Ils pourraient ne pas illustrer une pièce identique à celle que vous installez.