

Bi-fold door top roller

Puertas de dos dobladuras: Rodillo superior

Galet supérieur de porte de garde-robe

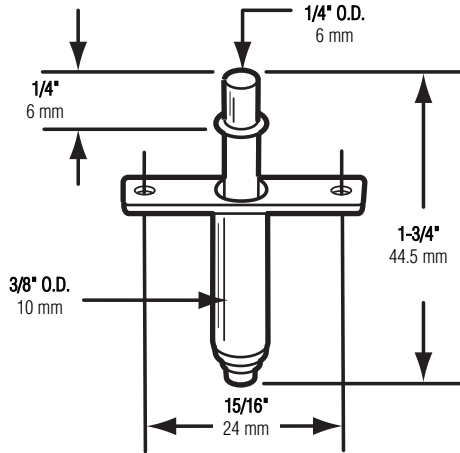

Fits 3/8" hole

Cabe de hoyos de 10 mm

Convient pour orifices de 10 mm

NOTE: Installation drawings are typical for this style of replacement part. They may not show a part identical to the one you are installing.

NOTA: Los dibujos para la instalación son genéricos para repuestos de este tipo; por lo que podrían no mostrar una pieza idéntica a la que usted esté instalando.

REMARQUE : Les dessins d'installation sont typiques pour ce style de pièce de rechange. Ils pourraient ne pas illustrer une pièce identique à celle que vous installez.

INSTALLATION HINTS: Remove door by depressing spring pivots and swinging door out. Slide roller to drop-out slot or angle out of track; remove defective roller and replace with new. Replace door starting with roller first; check for smooth operation.

CONSEJOS PARA LA INSTALACION: Quite la puerta oprimiendo el punto de eje de resorte y el guía de resorte halando la puerta hacia afuera. Corra el rodillo de la ranura o ángüelo fuera del carril. Quite el rodillo defectuoso y ponga el nuevo rodillo. Vuelva a poner la puerta comenzando con los rodillos. Chequee la cómoda operación.

CONSEILS D'INSTALLATION: Enlevez la porte en pressant les pivots à ressort et basculez-la vers l'extérieur. Glissez le galet pour le sortir de la fente ou inclinez-le pour le sortir du rail de glissement; Enlevez le galet défectueux et remplacez-le par un neuf. Remplacez la porte en commençant par le galet; Vérifiez le bon fonctionnement du système.

TOOLS NEEDED HERRAMIENTAS REQUERIDAS OUTILS REQUIS



Phillips Screwdriver
Destornillador Phillips
Tournevis Phillips

Screwdriver
Destornillador
Tournevis

© 2010 Prime-Line Products

PRIME-LINE®

26950 San Bernardino Ave., Redlands, CA 92374