

# N-6602

N 6602-INS

## Wardrobe door top roller

Puerta del ropero: Rodillio superior

## Galet supérieur de porte de garde-robe

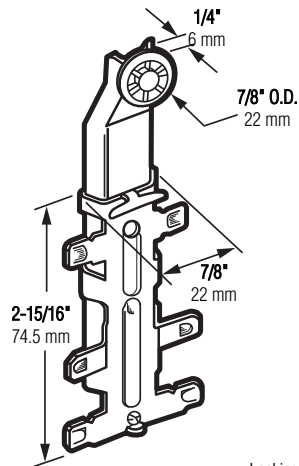

### Nylon wheel (7/8")

La rueda de nilón (22 mm)

La roue du nylon (22 mm)

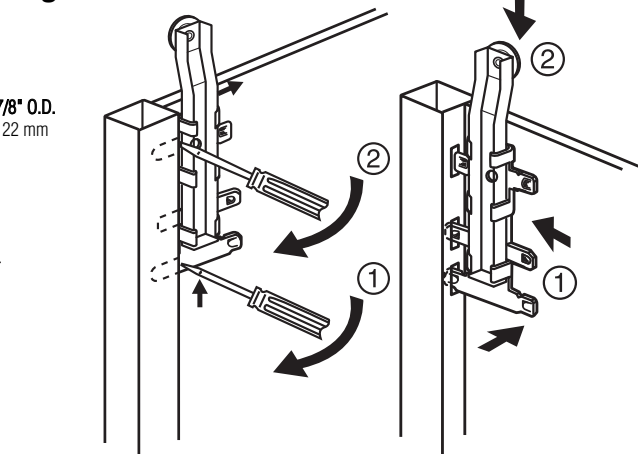

Locking Spurs In Slots  
Espuelas de cerradura  
en las ranuras  
Éperons de verrouillage  
dans les encoches

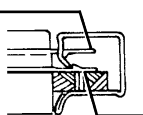

Locking Spurs Under Stiles  
Espuelas de cerradura  
debajo de los portillos  
Éperons de verrouillage  
sous l'huissierie

**NOTE:** Installation drawings are typical for this style of replacement part. They may not show a part identical to the one you are installing.

**NOTA:** Los dibujos para la instalación son genéricos para repuestos de este tipo; por lo que podrían no mostrar una pieza idéntica a la que usted esté instalando.

**REMARQUE:** Les dessins d'installation sont typiques pour ce style de pièce de rechange. Ils pourraient ne pas illustrer une pièce identique à celle que vous installez.

**INSTALLATION HINTS:** Remove door from track by disengaging bottom guide; then lift up and swing out towards you (fig. 1). Remove old roller by pulling out of door frame (fig. 2). Locking spurs must be depressed to remove roller bracket. Install hanger by pressing into slots until spurs lock under frame. Adjust for smooth operation.

**CONSEJOS PARA LA INSTALACION:** Quite la puerta del carril desconectando el guía inferior. Luego levántela hacia arriba y júela hacia usted (Ilustración 1). Quite el rodillo viejo jalándolo del marco de la puerta (Ilustración 2). Se deben oprimir los puntos de llave para quitar el sostén del rodillo. Instale el gancho metiéndolo a las ranuras hasta que los puntos de llave cierran debajo del marco. Ajustese para la cómoda operación.

**CONSEILS D'INSTALLATION:** Enlevez la porte du rail en commençant par dégager le guide inférieur; soulevez puis basculez le tout dans votre direction (Illustr. 1). Retirez l'ancien galet en le poussant hors de l'huissierie (Illustr. 2). Il vous faudra presser sur les éperons de verrouillage pour extraire le galet et son logement. Installez la suspension en pressant à l'intérieur des fentes jusqu'à ce les éperons se bloquent sous l'huissierie. Assurez-vous du bon fonctionnement du système.

### TOOLS NEEDED HERRAMIENTAS REQUERIDAS OUTILS REQUIS



Phillips Screwdriver  
Destornillador Phillips  
Tournevis Phillips

Screwdriver  
Destornillador  
Tournevis

© 2010 Prime-Line Products

**PRIME-LINE®**

26950 San Bernardino Ave., Redlands, CA 92374