

N-6503

Wardrobe door roller (back)

Puerta del ropero: Rodillo (trasero)

Galet de porte de garde-robe (arrière)

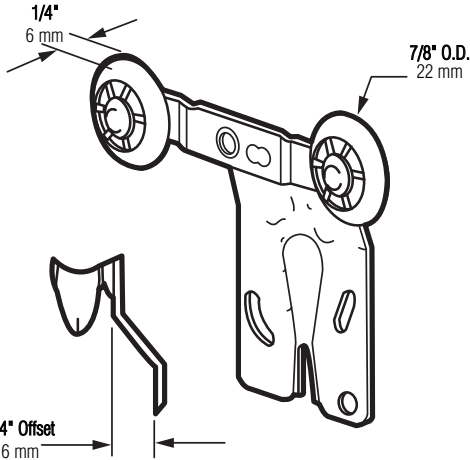

Nylon wheel (7/8")

La rueda de nilón (22 mm)

La roue du nylon (22 mm)

NOTE: Installation drawings are typical for this style of replacement part. They may not show a part identical to the one you are installing.

NOTA: Los dibujos para la instalación son genéricos para repuestos de este tipo; por lo que podrían no mostrar una pieza idéntica a la que usted esté instalando.

REMARQUE : Les dessins d'installation sont typiques pour ce style de pièce de rechange. Ils pourraient ne pas illustrer une pièce identique à celle que vous installez.

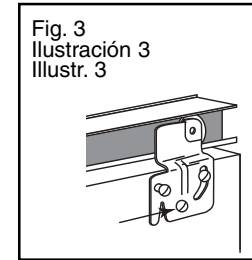
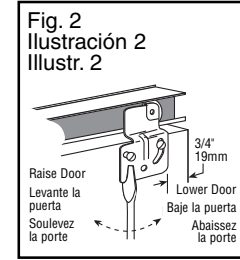
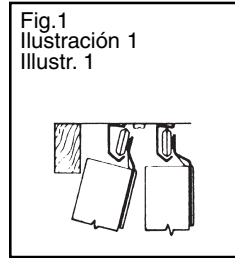

TOOLS NEEDED HERRAMIENTAS REQUERIDAS OUTILS REQUIS



Phillips Screwdriver
Destornillador Phillips
Tournevis Phillips

Screwdriver
Destornillador
Tornevis

INSTALLATION HINTS: Remove bottom guide first; remove doors by pulling out 15°; then lift up and back; door will drop out of track (fig. 1). Remove old bracket and install new one with door at highest point. Rehang doors then adjust with screwdriver in slot and screws loosened; (see fig. 2). Anchor door at desired height with anchoring screw. (fig. 3)

CONSEJOS PARA LA INSTALACION: Quite el guía inferior primero. Quite las puertas jalándolas 15 grados y luego levante hacia arriba y atrás; la puerta caerá del carril (vea ilust.1). Quite el anaqueil viejo e instale nuevo con puerta al punto más alto. Vuelva las puertas y ajustan entonces con el destornillador en la hendidura y tornillos soltados; (vea ilust. 2). La puerta del ancla a la altura deseada con fijar el tornillo. (ilust. 3)

CONSEILS D'INSTALLATION: Enlevez tout d'abord le guide inférieur. Enlevez les portes en tirant #15. Soulevez-les maintenant et inclinez-les vers l'arrière pour les faire sortir de leur rail de glissement (Voyez illustration). Enlevez le vieux support et installez nouveau avec porte à plus haut point. Replacez les portes et ajustent alors avec tournevis dans fente et vis défaites; (voyez le fig. 2). Porte de l'ancre à hauteur désirée avec ancrer la vis. (fig. 3)

© 2010 Prime-Line Products

PRIME-LINE®

26950 San Bernardino Ave., Redlands, CA 92374