

## Awning Window Operator (Left hand)

Operador del toldo de la ventana (Lado izquierda)

Dispositif pour fenêtre à auvent (Côte gauche)

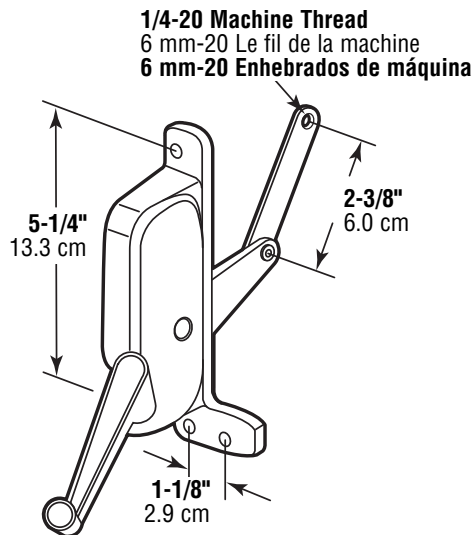

**NOTE:** Installation drawings are typical for this style of replacement part. They may not show a part identical to the one you are installing.

**NOTA:** Los dibujos para la instalación son genéricos para repuestos de este tipo; por lo que podrían no mostrar una pieza idéntica a la que usted esté instalando.

**REMARQUE :** Les dessins d'installation sont typiques pour ce style de pièce de rechange. Ils pourraient ne pas illustrer une pièce identique à celle que vous installez.

- 1) Remove old operator by disconnecting operator link from torque bar arm.

Quite el operador viejo desconectando el brazo de operador de la pieza que mueve la ventana.

- 2) Remove mounting screws.

Quite los tornillos que arman.

- 3) Attach link from new operator to torque bar arm.

Connecte el brazo del operador nuevo a la pieza que mueve la ventana.

- 4) Install operator mounting screws.

Ponga los tornillos que arman el operador.

- 5) Lubricate all pivot points to insure free movement of window sections.

Lubrique todos los puntos de movimiento para asegurar el movimiento libre todas las secciones de la ventana.

## Right Hand Operator Shown Operador Derecho Ilustrado

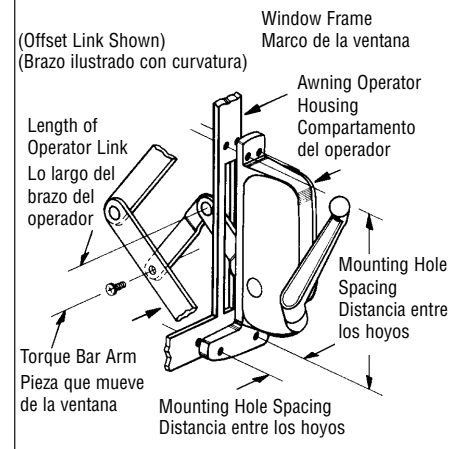

**PRIME-LINE**<sup>®</sup>

26950 San Bernardino Ave., Redlands, CA 92374

© 2010 Prime-Line Products