

D 1515

Patio door roller assembly

Puerta de patio: Ensamblaje de Rodillo

Galet de porte de patio

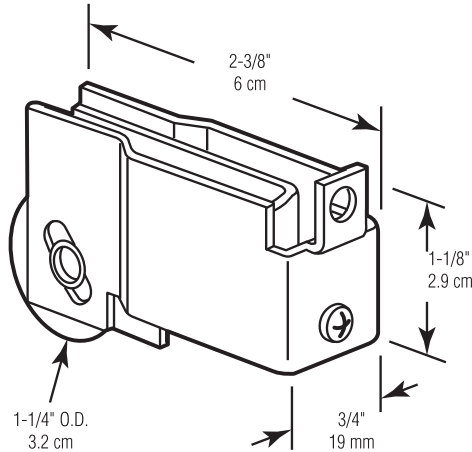

Steel ball bearing (1-1/4")

La rueda de cojinete de balines de acero (3.2 cm)
La roue du roulement à billes en acier (3.2 cm)

NOTE: Installation drawings are typical for this style of replacement part. They may not show a part identical to the one you are installing.

NOTA: Los dibujos para la instalación son genéricos para repuestos de este tipo; por lo que podrían no mostrar una pieza idéntica a la que usted esté instalando.

REMARQUE : Les dessins d'installation sont typiques pour ce style de pièce de rechange. Ils pourraient ne pas illustrer une pièce identique à celle que vous installez.

D 1515-INS

Check for anti-lift blocks and bi-pass or remove.
Revisa si existen bloques que impidan levantar y evítelos o sáquelos.
Vérifiez pour des blocs anti-levage, contournez ou enlevez-les.

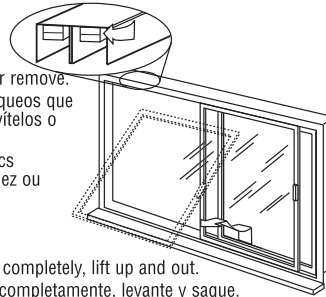

Open completely, lift up and out.
Abra completamente, levante y saque.
Ouvrez complètement, levez et enlevez.

Remove mounting screw if necessary.
Saque el tornillo de montaje si fuese necesario.
Enlevez la vis de montage si nécessaire.

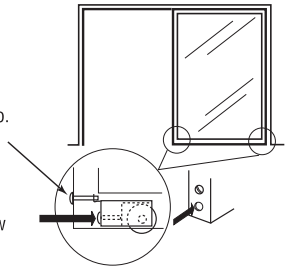

Adjustment screw
Tornillo regulad
Vis de réglage

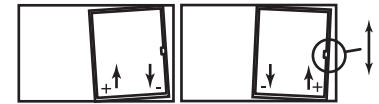

Adjust rollers and handle strike if necessary.
Regule las ruedas y golpéelas si fuese necesario.
Réglez les roulettes et la plaque de percussion si nécessaire.

TOOLS NEEDED HERRAMIENTAS REQUERIDAS OUTILS REQUIS



Phillips Screwdriver
Destornillador Phillips
Tournevis Phillips

© 2019 Prime-Line Products

PRIME-LINE®

26950 San Bernardino Ave., Redlands, CA 92374